

LED Panel ECO Modul 625

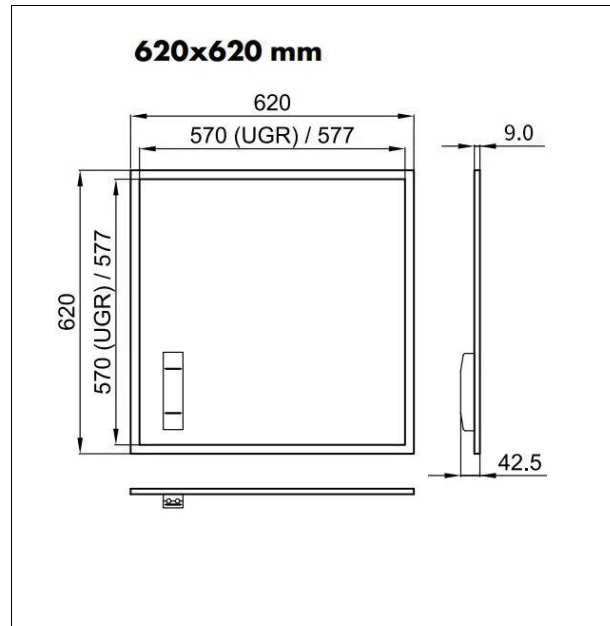
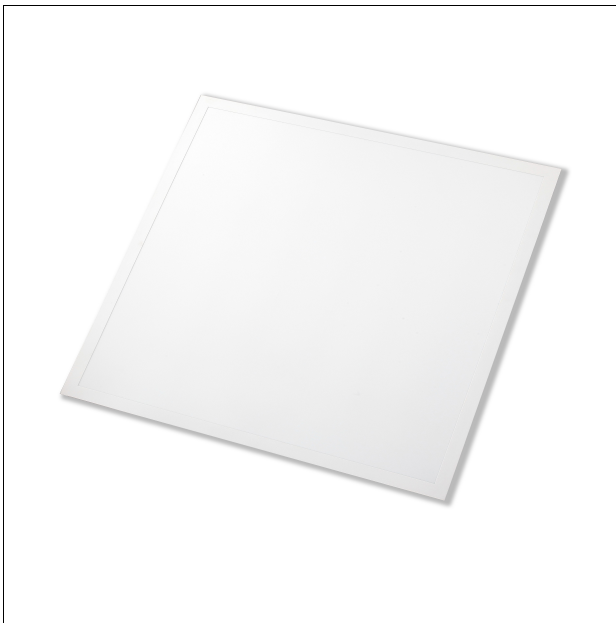

Art.Nr.	Leistung	Lichtstrom	Lichtfarbe	Netzgerät	Nettopreis
AR-LEDP-036-40	36W	4200lm	4000K	on / off	32,00 €
AR-LEDP-03640PA	36W	4200lm	4000K	Phasen-/Abschnitt	45,00 €
AR-LEDP-036-40DA	36W	4200lm	4000K	DALI- II	52,00 €

LED Einlege Panel für Moduldecken 625
 Rahmen Aluminium weiß Pulverlackiert
 Abdeckung PMMA Microprismatic UGR <19
 Netzgerät PF>0,9, CRI>80
 LED Mortalität : 60.000h L70/ B10 Ta25°C
 Schutzart IP40
 Gewicht 2,5Kg

VPE 5St

Zubehör:

Anbaurahmen weiß 630 x 630 x 50mm steckbar
 netto p. St. 20,00€

5 Jahre Systemgarantie

